



205 ★ 

PULL

Tailles 2-3-4-5

CHAUSSETTES

Pointures 37 à 44

Fournitures

Qual. CABLENYL,

Pull :

Phoque = 9-9-10-11 pel.,

Cannelle = 1 pel.,

Chaussettes :

Phoque = 4 pel.,

Cannelle = 1 pel.,

aig. n° 2 et 2,5,

1 jeu d'aig. n° 2 et 2,5.

Points employés

JERSEY ENDR., aig. n° 2 et 2,5.

COTES 3/3, aig. n° 2 et 2,5. Sur un n. de m. div. par 6 + 3.

1er rg (endr. du trav.) : * 3 m. endr., 3 m. env. *, répéter de * à *, term. par 3 m. endr.

2ème rg et les rgs suiv. : tric. comme les m. se présentent.

Répéter ces 2 rgs.

Réglage machine : voir page 3.

Echantillons

Un carré de 10 cm jersey endr. aig. n° 2,5 = 32 m. et 41 rgs.

Un carré de 10 cm côtes 3/3 aig. n° 2,5 = 34 m. et 41 rgs.

Important : Tric. avec des aig. plus fines (ou un réglage plus petit) si vous obtenez moins de m. et de rgs que sur ces échantillons. Tric. avec des aig. plus grosses (ou un réglage plus grand) dans le cas contraire.

Réalisation

PULL

DOS : Monter 158-168-180-192 m.

Phoque aig. n° 2. Tric. jersey endr. 3 cm (16 rgs) aig. n° 2, 1 rg aig. n° 2,5, 3 cm (16 rgs) aig. n° 2. Cont. jersey endr. aig. n° 2,5.

Emmanchures : A 43-43-43-44 cm (184-184-184-188 rgs) de haut. tot., rab. de ch. côté ts les 2 rgs :

T. 2 : 2 fs 3 m., 2 fs 2 m., 4 fs 1 m.

T. 3 : 2 fs 3 m., 3 fs 2 m., 4 fs 1 m.

T. 4 : 2 fs 3 m., 3 fs 2 m., 5 fs 1 m.

T. 5 : 2 fs 3 m., 3 fs 2 m., 6 fs 1 m.

Il reste 130-136-146-156 m.

Epaules et encolure : A 19-20-22-23 cm de haut. d'emmanchures (264-268-276-284 rgs de haut. tot.), rab. de ch. côté ts les 2 rgs 2 fs 1 m. puis :

T. 2 : 2 fs 7 m., 3 fs 8 m.

T. 3 : 4 fs 8 m., 1 fs 9 m.

T. 4 : 1 fs 8 m., 4 fs 9 m.

T. 5 : 2 fs 9 m., 3 fs 10 m.

Rab. les 50-50-54-56 m. en 1 fs.

DEVANT : Comme le dos.

Encolure : A 16-17-19-20 cm de haut. d'emmanchures (250-254-262-270 rgs de haut. tot.), rab. les 18-18-22-24 m. centrales puis de ch. côté ts les 2 rgs 1 fs 4 m., 2 fs 3 m., 2 fs 2 m., 2 fs 1 m.

Epaules : A 17-18-20-21 cm de haut. d'emmanchures (254-258-266-274 rgs de haut. tot.), rab. de ch. côté comme au dos.

BANDES LATÉRALES (2) : Monter 11 m. Cannelle aig. n° 2. Tric. jersey endr. 3 cm (16 rgs) aig. n° 2, 1 rg aig. n° 2,5, 3 cm (16 rgs) aig. n° 2. Cont. jersey endr. aig. n° 2,5 pendant 37-37-37-38 cm (152-152-152-156 rgs) et rab.

MANCHE DROITE : Se tric. en 3 parties :

Partie droite : Monter 36-37-39-40 m. Phoque aig. n° 2. Tric. jersey endr. 3 cm (16 rgs) aig. n° 2, 1 rg aig. n° 2,5, 3 cm (16 rgs) aig. n° 2. Cont. jersey endr. aig. n° 2,5 en augm. à droite à 2 m. du bord :

T. 2 : 18 fs 1 m. alt. ts les 6 et 8 rgs,

6 fs 1 m. ts les 6 rgs.

T. 3 : 10 fs 1 m. alt. ts les 6 et 8 rgs, 16 fs 1 m. ts les 6 rgs.

T. 4 : 23 fs 1 m. ts les 6 rgs, 6 fs 1 m. alt. ts les 4 et 6 rgs.

T. 5 : 13 fs 1 m. ts les 6 rgs, 18 fs 1 m. alt. ts les 4 et 6 rgs.

On obtient 60-63-68-71 m.

A 47-48-48-48 cm (202-206-206-206 rgs) de haut. tot., rab. à droite ts les 2 rgs (faire les dim. d'1 m. à 3 m. du bord) :

T. 2 : 1 fs 5 m., 1 fs 3 m., 4 fs 2 m., 13 fs 1 m., 5 fs 2 m., 2 fs 3 m., 1 fs 5 m.

T. 3 : 1 fs 5 m., 2 fs 3 m., 3 fs 2 m., 13 fs 1 m., 4 fs 2 m., 2 fs 3 m., 1 fs 4 m., 1 fs 5 m.

T. 4 : 1 fs 5 m., 2 fs 3 m., 4 fs 2 m., 13 fs 1 m., 4 fs 2 m., 3 fs 3 m., 1 fs 4 m., 1 fs 5 m.

T. 5 : 1 fs 5 m., 2 fs 3 m., 4 fs 2 m., 14 fs 1 m., 5 fs 2 m., 3 fs 3 m., 1 fs 4 m., 1 fs 5 m.

Pour dim. 1 m. à 3 m. du bord : tric. 3 m. endr., 2 m. ens. endr.

Cont. sur les 10 m. rest. en rab. à droite 2 fs 1 m. ts les 2 rgs puis tric. droit pendant 12-13-14-15 cm (50-54-58-62 rgs) sur les 8 m. rest. et rab. les m. en 1 fs.

Partie gauche : Monter 42-43-45-46 m. Phoque aig. n° 2. Tric. jersey endr. 3 cm (16 rgs) aig. n° 2, 1 rg aig. n° 2,5, 3 cm (16 rgs) aig. n° 2. Cont. jersey endr. aig. n° 2,5 en augm. à gauche comme la partie droite.

On obtient 66-69-74-77 m.

A 47-48-48-48 cm (202-206-206-206 rgs) de haut. tot., rab. à gauche comme la partie droite mais term. en rab. 11 m. au lieu de 5. (**Pour dim. 1 m. à 3 m. du bord :** lorsqu'il reste 5 m. sur l'aig. gauche, tric. 1 S.S., 3 m. endr.)

Cont. sur les 10 m. rest. en tric. comme la partie droite.

Partie centrale : Monter 11 m. Cannelle aig. n° 2. Tric. jersey endr. 3 cm (16 rgs) aig. n° 2, 1 rg aig. n° 2,5, 3 cm (16 rgs) aig. n° 2. Cont. jersey endr. aig. n° 2,5 pendant 67-69-71-73 cm (278-286-294-302 rgs) et rab.

COL : Monter 138-144-150-156 m. Phoque aig. n° 2. Tric. jersey endr. 3 cm (16 rgs) aig. n° 2, 1 rg aig. n° 2,5, 3 cm (16 rgs) aig. n° 2. Laisser en attente.

FINITIONS : Assembler les 3 parties des manches. Coudre les bandes latérales entre le dos et le devant. Faire les coutures en intercalant les pattes d'épaules entre le dos et le devant. Au bas du corps et des manches, replier 3 cm par moitié sur l'env. et ourler. Poser le col au point de mailles au bord de l'encolure, le replier par moitié sur l'env. et ourler.

CHAUSSETTES : Monter 102-108-114-120 m. Phoque sur le jeu d'aig. n° 2. Tric. 5 cm (26 rgs) côtes 3/3 en rond. Cont. sur le jeu d'aig. n° 2,5 en tric. 12 rgs Cannelle. Cont. Phoque. A 36-38-40-42 cm (154-162-170-178 tours) de haut. tot., tric. 1 tour jersey endr. en répart. 33-36-39-42 dim.

Il reste 69-72-75-78 m.

(A la machine monter 104-110-116-122 m. Tric. 1 m. lis. de ch. côté. Au dernier rg de côtes 3/3 répart. 35-38-41-43 dim.)

Talon : Glis. sur une aig. 17-18-18-19 m. avant et 17-18-19-20 m. après le début du tour, laisser les 35-36-38-39 m. rest. en attente. Avec les 34-36-37-39 m., tric. jersey endr. en aller et retour en laissant en attente 1 m. au

BERGERE
de France

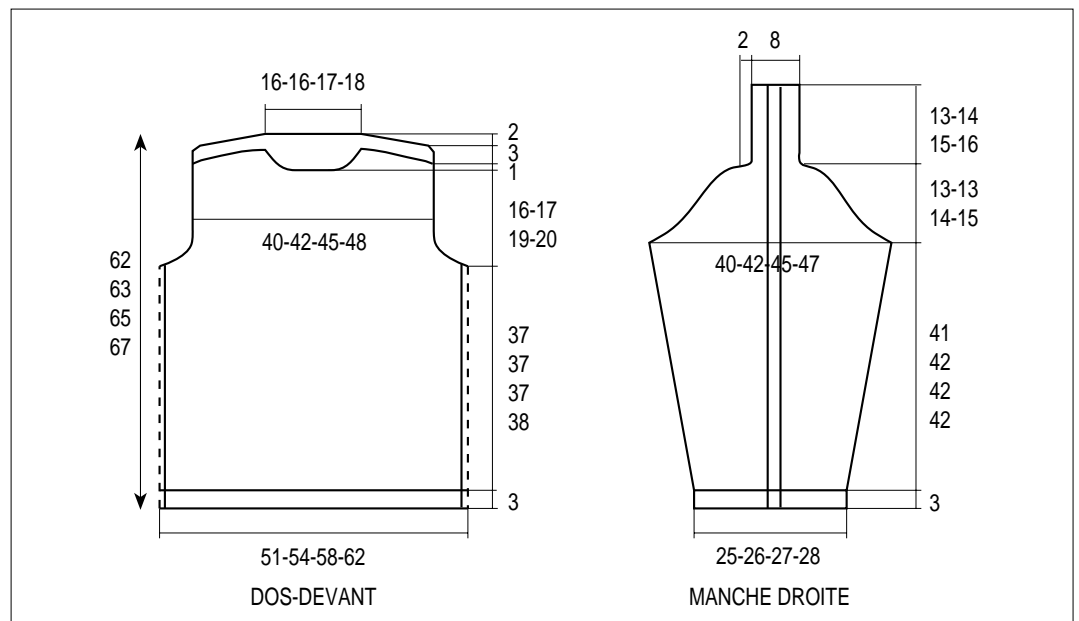

début de ch. rg jusqu'à ce qu'il ne reste plus que 14-14-15-15 m. au centre. Cont. en reprenant la 1ère des m. en attente au début de ch. rg jusqu'à obtenir à nouveau 34-36-37-39 m.

(à la machine = mettre densité 0 et touche annulation sur CHAR, réduire la densité d'un numéro et touche jersey sur CHAV. * Sur FAV, du côté du chariot, mettre 1 aig. en attente, tric. 1 rg *. Répéter de * à * jusqu'à ce

qu'il y ait 10-11-11-12 m. en attente de ch. côté. * Côté opposé au chariot, descendre en position travail l'aig. située côté intérieur = la dernière aig. montée en attente est la 1ère redescendue, tric. 1 rg *. Répéter de * à * jusqu'à ce qu'il n'y ait plus qu'une m. en attente de ch. côté.

Remettre ces 2 aig. en position travail, tric. 1 rg).

Pied : Tric. en rond jersey endr. sur les 69-72-75-78 m. pendant 11-12-13-

14 cm (45-49-53-57 tours) (à la machine = 90-98-106-114 au compteur).

Pointe : Depuis le début du tour (= dans le prolongement du milieu du talon), tric. 14-15-16-16 m. endr., 1 S.S., 2 m. endr., 2 m. ens. endr., 29-30-31-33 m. endr., 1 S.S., 2 m. endr., 2 m. ens. endr., 14-15-16-17 m. (à la machine, dim. 1 m. de ch. côté sur ch. fonture à 2 m. du bord). Répéter ces

dim. les unes au dessus des autres ts les 3 tours encore 3 fs, puis ts les 2 tours 3 fs, puis à ch. tour 6-6-7-7 fs. Fermer les 17-20-19-22 m. rest. en grafting. Faire la couture.

VOS RÉFÉRENCES POUR
COMMANDER

CABLENYL
Phoque réf. 221.551
Cannelle réf. 210.801

BERGERE
de France